



Bühnenanweisung : „The Magical Mystery Band“ (Stand 11/07)

PA-System

- ein den örtlichen Gegebenheiten angepasstes, leistungsfähiges PA – System
- mind. 2 Weg aktiv
- mind. 2 x 1,5 KW

FOH

- professionelles 24 Kanal Pult
- 3 Stereo Returns bzw. Stereo-Kanäle
- 2fach parametrischer EQ
- 6 AUX Wege (4xpre/2xpost)
- 48 V Phantomspeisung pro Kanal schaltbar!!!!

Outboards

- 2x 31 Band EQ
- 1x Compressor
- 3x Gates
- 1x Hallgerät, 1x Multieffekt

Monitoring

- ein Wedge pro Musiker (siehe Stageplot)
- also 6 x 12 / 1" Box mit mind. 250 W
- 31 Band EQ in jedem Weg
- AUX1 Center, AUX2 beide Gitarren, AUX3 Fender Rhodes & Bass, AUX4 Drums

Licht

- min. 8 dimmbare farbige PAR 64
- Farben rot, blau, weiß
- Wir bringen einen Beamer + Leinwand mit!

Bitte achtet darauf das die Stromkreise für Ton und Licht getrennt voneinander sind und das alle verwendeten Stromanschlüsse/Bühnenaufbauten geltenden VDE/BGV C1 -Richtlinien entsprechen!!

Kanalbelegung:

Ch.	Source	Bemerkung	Insert
1	Kick	Beta 52 o.ä.	Gate 1
2	Snare	Beta 57 o.ä.	
3	HiHat	Condenser	
4	Tom	SM 57 o.ä.	Gate 2
5	Floor Tom	SM 57 o.ä.	Gate 3
6	Overhead li.	Condenser	
7	Overhead re.	Condenser	
8	Bass	XLR	
9	Gitarre li.	SM 57 o.ä.	
10	Gitarre re.	SM 57 o.ä.	
11	Ac. Gitarre	DI-Box	
12	Fender Rhodes Amp	SM 57 o.ä.	
13	Stagepiano Center L	DI-Box	
14	Stagepiano Center R	DI-Box	
15	VOC Gitarre li.	SM 58 o.ä.	
16	VOC Piano Center	Beta 58 o.ä.	Comp 1
17	VOC Gitarre re.	SM 58 o.ä.	
18	VOC Fender Rhodes	SM 58 o.ä.	
19	VOC Drums	SM 58 o.ä.	
20	VOC Bass	SM 58 o.ä.	
21	FX-Return	Reverb	
22	FX-Return	Reverb	
23	FX-Return	Tap Delay	
24	Talkbackmic.	To AUX 1-4	
25	CD		
26	CD		

Bühne (bitte mind. 5 m breit x 4 m tief und 0,4 m hoch), Drum & Keysriser wären ein tolles Extra..

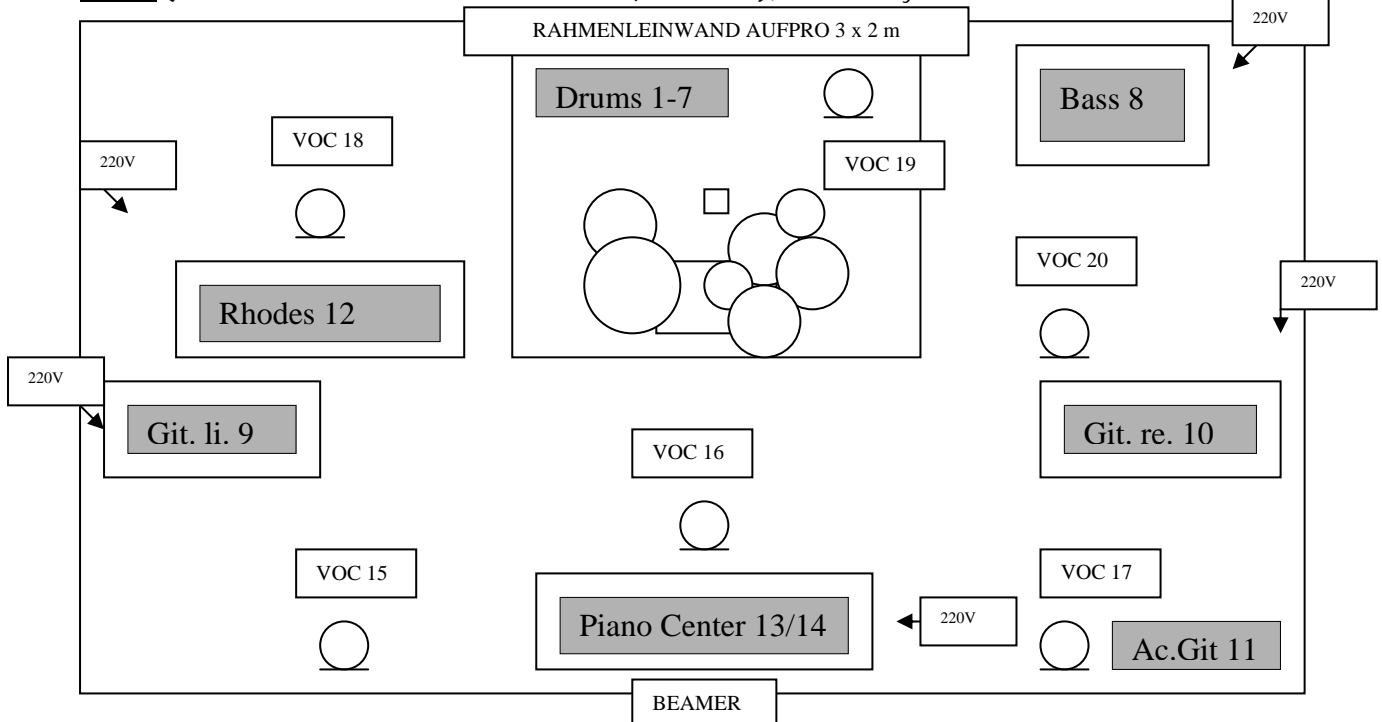

Dies sind die Anforderungen für die optimale Durchführung eines Konzerts mit „The Magical Mystery Band“. Sollte es bei der Bereitstellung des Equipments Probleme geben, meldet Euch bei **HIGH GAIN Veranstaltungstechnik - Georg unter 0395/455275 oder 0173/2170928**, wir können viele Sachen auch selber mitbringen und sind was den Bühnenaufbau angeht flexibel. Vielen Dank für Eure Mühe und bis bald on stage ...